

PROJETS 2026-2027-2028

COMPAGNIE

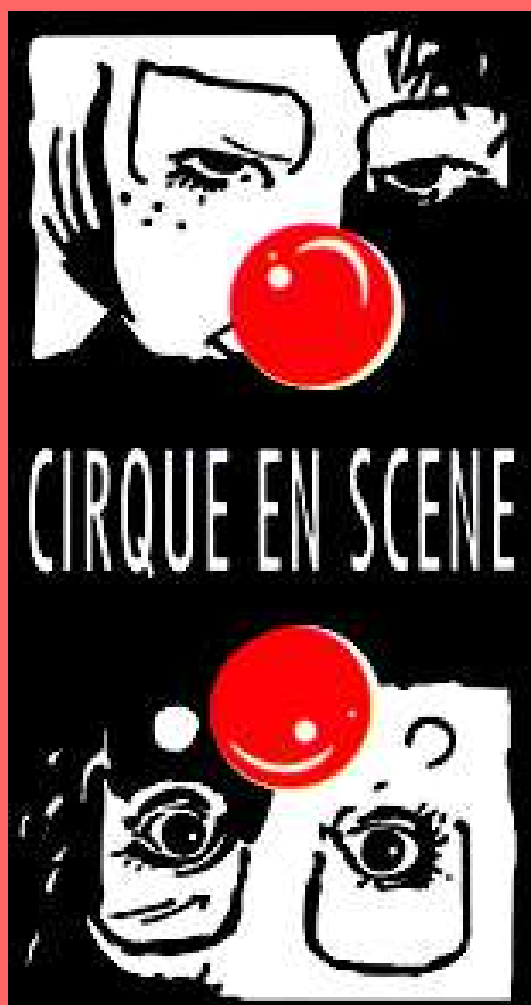

NOVEMBRE 2025

Le risque, c'est notre métier — mais pas sans filet.

Nous avons joué le jeu. Pendant 4 ans.

Nous avons co-produit, structuré, professionnalisé.

Nous respectons la convention collective, payons des salaires décents, salarions un **chargé de diffusion** (pas intermittent), consolidons l'administration, et menons une démarche partenariale exigeante.

Les résultats sont là :

- Waterplouf, Noyade Interdite a été **co-produit** et soutenu (Scène nationale – Le Moulin du Roc, **DRAC, OARA**, scènes labellisées),
- plus de **60 000 €** d'aides mobilisées,
- un **ancrage territorial** élargi, des médiations exemplaires, une visibilité renforcée.

Et pourtant, la subvention régionale ne nous a jamais été accordée.

Chaque année, le même message : « Continuez, ne vous découragez pas. » Nous avons continué, sans relâche. Aujourd'hui, **il faut passer le relais.**

Car **la réalité est fragile** : la diffusion ralentit, les enveloppes se contractent, l'incertitude gagne les réseaux. Oui, **nous tenons** — mais **à quel prix ?**

Sans un soutien régional, **chaque emploi reste sous tension, chaque création se décale, chaque ambition se réduit.** Or l'argent demandé **n'est pas un confort** : c'est **de la sécurité artistique, de l'emploi consolidé, du service public culturel** rendu au territoire (éducation artistique, lutte contre la paupérisation culturelle, éveil des consciences, accès pour tous).

Nous ne sollicitons pas d'être assistés. Nous demandons **un investissement juste** pour une structure **sérieuse, responsable et exemplaire** qui a prouvé sa capacité à transformer l'aide en **impact réel** : créations de qualité, médiations ambitieuses, liens solides avec les acteurs locaux, et **rayonnement** au-delà du département.

Il est temps.

Il est temps que l'effort consenti par la compagnie rencontre l'effort de la collectivité.

Il est temps de **sécuriser les emplois, accélérer la prochaine création, et pérenniser un acteur majeur du territoire.**

Notre engagement est total. À vous de faire levier.

Sommaire

LE PROJET ARTISTIQUE	_____	Page 3
LES CRÉATIONS	_____	Page 6
LA DIFFUSION	_____	Page 14
- Bilan des spectacles en cours		
- Perspectives		
L'ACTION CULTURELLE	_____	Page 20
LE FONCTIONNEMENT	_____	Page 24
- Présentation de l'association		
- Le salariat		
- La gestion du bâtiment		



C H A P I T R E U N

PROJET ARTISTIQUE

NOTRE PHILOSOPHIE

" SOIS LE CHANGEMENT QUE TU VEUX VOIR DANS LE MONDE "

Gandhi

Un changement peut-il se faire sans une perte ou un soudain déplacement d'équilibre ? L'effort à fournir pour faire émerger un phénomène nouveau est-il d'autant plus puissant que la résistance des milieux et leur inertie sont grandes ? Expérimenter comment cette résistance peut contrarier chaque transformation, chaque pensée et réalisation d'idée. Est-ce le déséquilibre qui engendre la pensée ou à l'inverse la pensée qui engendre le déséquilibre ? Sont-ils deux actes successifs d'un même phénomène ? L'un précède-t-il l'autre ? La pensée ne doit-elle pas nécessairement succéder au mouvement, de même que l'acte succède à la volonté d'agir ?

La question de l'équilibre sous toutes ces formes anime nos êtres et notre travail. Elle est une notion et un champ d'expérimentations sans fin. L'équilibre... une quête infinie et un enchaînement de mouvements. Peut-être ne faisons-nous que nous approcher de ce point, sans jamais l'atteindre, instant fragile et éphémère. À le regarder avec une loupe, cet équilibre tant espéré apparaît encore animé par de subtils mouvements qui continuent de le faire vaciller, d'un côté, puis de l'autre. Ce pourrait être notre définition circassienne de la vie. La seule chose qui semble rassurer notre humanité serait nos ruminations, nos idées fixes, nos croyances, toutes figées dans un temps suspendu hors de nos vies. L'enjeu devient alors de les dépasser, de les mettre en mouvement, de leur imposer ce déséquilibre pour qu'enfin nous puissions sentir et goûter la vie, son impermanence, sa richesse.

C'est ici, dans cette recherche de l'équilibre, non pas vaine mais infiniment riche, que nous offrons à nos corps l'opportunité d'ouvrir en grand les perspectives de l'acte créatif. Nous pratiquons l'art du risque, de l'impossible rendu possible. En incarnant ces notions d'équilibre et de liberté dans notre corporalité et nos créations, nous sommes au plus proche de cette quête sans fin du dépassement de soi et du mouvement de la vie.

Le moteur de notre acte créatif est donc de produire un art expérientiel qui nourrit les pensées et les met en mouvement, à travers le corps, le dépassement de soi et la notion d'équilibre pour goûter, sentir et nourrir la part universelle de notre humanité, qu'on appelle liberté. À travers cette quête, opérer un changement de regard sur la vie pour mieux connaître et donc mieux comprendre.

Créer et innover

Au carrefour entre singularité et adaptabilité :

en se positionnant à la croisée des disciplines et des compétences, avec un langage universel et accessible à tous et toutes, en questionnant sans cesse le rôle des artistes, du public et de l'espace, en défendant une vision de l'humanité faite d'êtres sociaux paradoxaux, différents autant que dépendants les uns des autres, en cultivant l'instant présent, en recherchant l'insouciance et une prolongation raisonnable de notre jeunesse, nous œuvrons jour après jour à l'émergence de créations artistiques originales. Vaste programme...

Offrir à tous et Recevoir de tous

Offrir.

En invitant le public à s'émerveiller, à rêver, à se questionner, à réaliser un pas de côté dans son rapport au monde. En le faisant rire aussi, d'un rire léger, insouciant, émerveillé et souvent intelligent.

En jouant et en créant dans des espaces géographiques et sociaux diversifiés, permettant d'amener la culture là où les équipements culturels font parfois défaut.

Recevoir.

En accueillant la joie, les rires et les sourires, les émotions, les applaudissements que suscitent notre art. Recevoir au travers de nos missions d'action culturelle en intégrant le public dans les processus de création, s'en nourrir, se faire bousculer par d'autres réalités. Nous nourrir et enrichir nos créations de la diversité que sont tous ces autres.

Transmettre notre art, pérenniser pour assurer l'avenir et la relève.

Transmettre pour perpétuer notre art, en faire une pratique toujours présente, toujours vivante.

Notre pépinière est notre choix d'aujourd'hui pour demain. Transmettre est selon nous l'un des piliers de la vie humaine dont on ne saurait se passer, un lien, vecteur majeur de cohésion sociale.

Transmettre car nous estimons qu'il n'est pas de plus grand respect de l'autre que de lui permettre d'accéder aux formes les plus élaborées de notre pratique tout en stimulant le désir et le plaisir d'apprendre. Donner les moyens aux artistes en herbe, qu'ils soient enfants, adultes, amateurs ou futurs professionnels, de s'approprier cet art ainsi que nos valeurs sans qu'ils soient nécessairement assignés à les reproduire mécaniquement. **Les faire goûter à l'acte créatif, ce puissant moyen d'émancipation face aux conditionnements et automatismes, pour prendre place dans un monde dont ils ne seront plus seulement les spectateurs ou les acteurs mais aussi les auteurs.**

Accueillir et Diffuser

Il y a ce que nous faisons bien sûr mais il y a aussi ce que font les autres...

Accueillir d'autres compagnies en résidence pour nous nourrir, nous entre-aider, étendre notre réseau, promouvoir et valoriser d'autres formes artistiques, encourager et soutenir la dynamique de créativité.

Tel le cœur de l'être humain, le chapiteau, véritable bastion citoyen et populaire, abrite la vie de notre projet. Avec cet outil formidable, nous avons la volonté d'ouvrir la ville sur le reste du monde.

Diffuser afin de promouvoir une offre culturelle diversifiée et de qualité, accessible à tous et toutes, en développant des partenariats avec l'ensemble des acteurs culturels, et permettre ainsi à tous les talents de s'exprimer.

Avoir notre propre politique de diffusion est pour nous essentiel, car nous avons la conviction que la culture est un facteur de stabilité, d'ouverture d'esprit, d'enrichissement individuel et collectif. C'est pourquoi nous travaillons à ce que son accès soit préservé, renforcé et pérennisé.



C H A P I T R E D E U X

LES CRÉATIONS ARTISTIQUES

Les responsables artistiques

Sébastien Le Goaziou • Direction :

Auteur, interprète, clown, acrobate, jongleur, metteur en Scène, jardinier, humaniste, rêveur et idéaliste.

« Anar-tiste » pluridisciplinaire, voilà 18 ans qu'il traîne ses baskets dans le milieu du cirque. Après avoir vadrouillé en Afrique de l'ouest pendant 2 ans, il rentre au bercail en 2012 pour collaborer avec les Compagnies « Cirque Octave Singulier », « Chap' de Lune », « Idéosphère », « Coup de vent », « l'ART'UTILE », « Mensa sonora » et plus particulièrement « Cirque en Scène ». Il intègre la co-direction artistique de cette dernière en 2020 pour y défendre les valeurs d'éducation populaire et du vivre ensemble.

Dominique Texier • Chargé de diffusion :

Salarié permanent depuis novembre 2017, avant d'être en charge de la diffusion des spectacles de la compagnie, il fut animateur du patrimoine, régisseur général pour des courts-métrages, correspondant de presse, chargé de diffusion musicale, animateur radio. C'est un touche-à-tout curieux, tombé très tôt dans la marmite de l'éducation populaire. Il aime mettre en lumière les artistes et relever de nouveaux défis.

Muriel Grelier • Responsable Administrative :

Elle est un vrai pilier de savoir et d'expérience dans le domaine artistique et culturel. Parce qu'elle possède une culture artistique avérée, qu'elle mène une veille permanente sur notre secteur et sur l'évolution des courants artistiques, parce qu'elle :

- identifie les enjeux artistiques, économiques et sociaux du spectacle vivant,
- crée et entretient des relations avec des acteurs artistiques, culturels et institutionnels pertinents,
- fait appliquer les réglementations liées au spectacle vivant : droit social, droit fiscal, règlements de sécurité, droit commercial, propriété intellectuelle,
- conçoit et réalise la planification des activités et la programmation du travail des équipes,
- s'assure de l'efficacité des différents contrôles internes et externes,
- s'assure que les règles de sécurité et de prévention des risques sont connues et appliqués,

...mais surtout parce qu'elle est à l'écoute des autres, drôle, sensible, animée d'une énergie et d'une joie de vivre à toute épreuve.



Sortie 2023
Coût de production : 2021-2023
58 000 €

LE CHANT DES SIRÈNES

Et si on t'emmenait à la mer...

Bienvenue dans le petit cirque aquatique. Les pieds dans l'eau, la tête dans les nuages.

Dans cette drôle de parade des océans, il y a...

Des équilibristes en slip de bain. La crème de la crème solaire.

Des bouées en veux-tu en voilà, des bleues azur, des rouges corail, des vertes et des pas dures, des gonflées à bloc...

Un maître-nageur trop géant. Un baigneur tout riquiqui. Un cours de natation acrobatique. Une fausse noyade.

Une drôle de ménagerie ; puces de mer, crabe bancale, mouette rieuse, vieux loups de mer, canards laqués, poisson clown, hommes grenouilles et même... un presque léviathan.

Un bateau qui ne manque pas d'air. Deux piteux pirates. Une tempête qui rit qui pète. Un naufrage tragi-comique.

Voici le grand charivari des fonds marins, la piste aux étoiles de mer. Une plongée dans les abysses de l'imagination pour nager, tout léger, dans le bonheur.

*Ce spectacle pour **enfants et familles** évoque, avec **humour et fantaisie**, cet univers plaisant et un peu inquiétant parfois ; la mer.*

***Au croisement du cirque, du théâtre burlesque et de la poésie**, il se décline autour de la bouée.*

Cet objet aquatique enfantin, entre eau et air, fragile et sécurisant à la fois, est traité sous différentes formes : théâtre d'objet, agrès de cirque, décors imaginaires...



CONDITION DE TOURNÉE

ESPACE SCÉNIQUE MINIMUM :

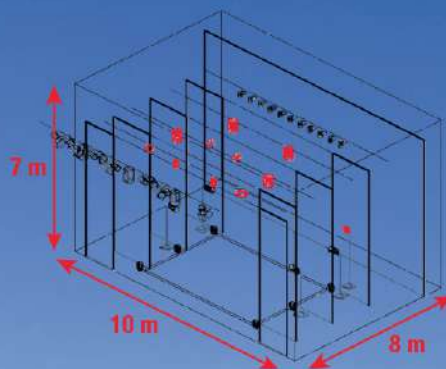

COÛT DE SESSION :

1 représentation : **2.000 €**
2 représentations : **3.000 €**
+ de représentations : **sur devis**

DÉFRAIEMENT :

3 personnes en tournée / à partir de Niort
1 € / km

Spectacle familial à partir de 5 ans
destiné aux SALLES ÉQUIPÉES
Durée : 55 minutes

ÉQUIPE DE CRÉATION



Sébastien LE GOAZIOU - Auteur / Interprète

Capitaine artistique de la Compagnie Cirque en Scène, Sébastien est un véritable "anar-tiste" pluridisciplinaire qui navigue dans les eaux du cirque depuis 18 ans. Après avoir exploré les rivages de l'Afrique du l'Ouest, il est revenu au port en 2012 pour jeter l'ancre avec plusieurs compagnies renommées. Formé dans les arts de l'acrobatie, de la bascule et du clown, il est le phare qui guide notre navire artistique. Un véritable trésor d'humanité et de créativité, il jongle avec les éléments comme il jongle avec les émotions, faisant de chaque représentation une marée haute d'innovation et de passion.

Arthur TOURENNE - Auteur / Interprète

Second à bord de notre navire artistique, Arthur est un véritable marin d'eau douce et d'eau salée, à l'aise aussi bien dans les vagues sonores que dans les courants aériens du cirque. Formé au Conservatoire de Niort, il est un maestro du cor d'harmonie et de la batterie, mais aussi un circassien accompli. Naviguant entre les ports artistiques de Toulouse, Montpellier et Le Mans, Arthur est un véritable trésor d'aptitudes : percussionniste, compositeur MAO, porteur et maître du mât chinois. Un véritable dauphin dans notre mer artistique, Arthur apporte une touche de fantaisie et bonne humeur circassienne à chaque représentation.

Titus (Thierry FAUCHER) - Auteur / Metteur en Scène

Le timonier de notre aventure maritime, Titus, est un véritable phare dans la brume de la création artistique. Né à Niort, où il réside toujours, il a été surnommé "Titus" à l'âge de 5 ans, un nom qui évoque la force et la majesté du lion, tout comme son travail. Après une enfance heureuse et des études en animation à Tours, il a plongé dans le

grand bain du spectacle vivant. Fondateur et directeur artistique de la compagnie "Caus'Toujours", il est un véritable maître d'œuvre dans l'art de la parole, écrivant et interprétant des spectacles qui oscillent entre humour et profondeur. Grâce à ses talents multiples et à ses insomnies créatives, il a également écrit des albums pour enfants. Membre de l'ONUUUUU, il est le gouvernail qui dirige notre navire artistique, "Waterplouf, Noyade interdite", vers des eaux toujours plus captivantes.

Martin BOUHET - Régie et lumière

Le gardien de notre phare lumineux, Martin est l'artiste qui illumine nos horizons maritimes. Avec son expertise en éclairage, il crée l'ambiance aquatique qui submerge le public dans l'univers de "Waterplouf, Noyade interdite". Un véritable maître de la lumière qui guide notre navire artistique à travers les eaux sombres et mystérieuses.

Alban PACHER - Musicien et créateur de la bande son

Curieux de nature et touche à tout généreux, Alban a orchestré une partition aquatique digne d'un grand bleu pour définir des espaces aussi particuliers que les fonds marins où l'ambiance d'un bord de mer dominical. Maître de cœur de ce chant des sirènes, il a su aborder cette création avec simplicité et brio, hisse et ho !

Dominique TEXIER - Chargé de Diffusion

Notre navigateur étoilé, Dominique, est celui qui ajuste les voiles et trace la carte pour que "Waterplouf, Noyade interdite" atteigne des ports toujours plus nombreux. Un véritable pilote dans notre aventure.

Les créations de 2025

Reprise de rôles du spectacle OUPS: Livraison d'enfer

Afin d'augmenter les opportunités de diffusion du spectacle Oups, nous avons prévu de multiplier les équipes d'interprètes. Ce projet, amorcé en 2025, a pleinement porté ses fruits.

Une nouvelle équipe artistique a été formée et accompagnée sur un mois complet de reprise, permettant d'assurer la transmission du spectacle dans les meilleures conditions. Ce travail s'est inscrit dans le cadre d'un projet de résidence au collège Pierre et Marie Curie de Niort, soutenu par le Conseil Départemental des Deux-Sèvres.

Pendant une semaine, les artistes ont mené un travail de médiation culturelle avec une classe de 4ème autour de la thématique du spectacle, avant de présenter la sortie officielle de cette reprise devant l'ensemble des élèves et du personnel de l'établissement.

Cette expérience a rencontré un vif succès et confirmé la pertinence de notre démarche d'ouverture vers le public collégien pour cette oeuvre.

À la suite de cette reprise, Oups a été joué à 7 reprises durant l'été 2025, renforçant ainsi la visibilité de la compagnie sur le territoire national.

Nous avons également présenté le spectacle dans le cadre du Festival d'Aurillac 2025, où il a été chaleureusement accueilli, consolidant notre rayonnement et ouvrant de nouvelles perspectives de diffusion.

L'objectif fixé — assurer la pérennité du spectacle tout en diversifiant les lieux et publics de représentation est aujourd'hui pleinement atteint..

Compagnonage – E-sphère.doc

Dans le cadre de notre volonté d'accompagnement artistique entre nos deux pôles — école et compagnie —, Cirque en Scène a initié un projet de compagnonnage circassien, dispositif qui permet à un jeune auteur ou metteur en scène d'être accompagné, sur une saison, dans un processus structuré de recherche, d'échange et de création.

Cette démarche vise à soutenir la montée en compétence de nos formateurs-artistes ou de jeunes artistes tout en enrichissant notre dynamique de création interne.

Le premier projet issu de ce compagnonnage s'intitule « E-sphère.doc », une création circassienne portée par Joanna Cordier (manipulation de cerceaux) et mise en mouvement par Angéline Hérissé (Cie Idéosphère), sous la direction artistique de Sébastien Le Goaziou.

Ce solo explore la dualité du monde contemporain, entre ombre et lumière, force et fragilité, rêve et réalité. À travers la danse, le texte, la manipulation d'objet et le cerceau aérien, l'artiste incarne cette lutte intérieure entre l'ordre et le chaos, entre le cœur et la raison, dans une forme poétique, burlesque et sensorielle accessible dès 8 ans.

Après plusieurs résidences au Fil Rouge (mars et juillet 2025), la sortie officielle du spectacle est déroulée lors de la soirée de rentrée de Cirque en Scène en septembre 2025.

Ce projet marque une nouvelle étape dans le développement de nos créations, affirmant notre rôle de compagnie ressource et de pépinière de talents au service du territoire.

Le catalogue



2020
coût de production
13 873 €



2019
COÛT DE PRODUCTION
39 935 €

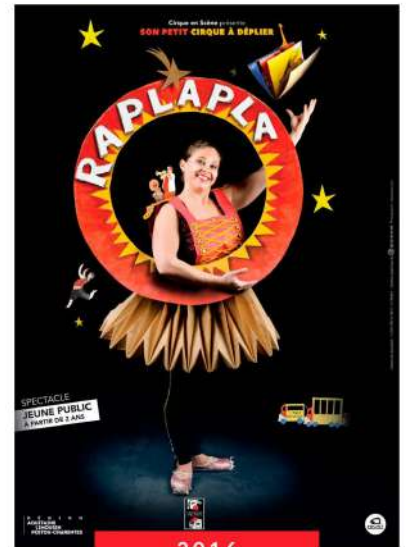

2016
COÛT DE PRODUCTION
16 869 €

CENTRE DES ARTS DU CIRQUE EN SCÈNE



CABARET SPONTANE

Spectacle d'extérieur et familial
Durée 50 minutes
Autonome techniquement - Adaptable en tout lieu

2018
COÛT DE PRODUCTION
12 000 €



2014
COÛT DE PRODUCTION
32 837 €



2011
COÛT DE PRODUCTION
11 500 €

Programme de création • 2026 - 2029

Titre provisoire : Équilibre artificiel

Spectacle jeune public et familial (Pour théâtre et scène conventionnée)

Direction Artistique : Le Goaziou Sébastien

Auteur / Interprète : Julien Pierre-Désiré

Metteur en scène : A définir

Sortie prévue : Printemps 2029

Après la magnifique aventure de notre précédente création, Waterplouf, Noyade Interdite, Cirque en Scène souhaite poursuivre son exploration artistique en proposant un nouveau spectacle familial, accessible à tous et utilisant un langage universel.

Cette future création sera au carrefour de disciplines singulières : la magie nouvelle, l'acrobatie et la jonglerie. En fusionnant ces arts, nous ambitionnons de créer une expérience immersive et sensible qui parlera autant aux enfants qu'aux adultes.

Il est encore trop tôt pour confirmer la forme définitive, mais une idée forte émerge déjà : explorer les enjeux de l'intelligence artificielle et de son impact sur nos émotions, nos relations et notre liberté. Ce thème, à la fois contemporain et universel, nous invite à questionner le lien entre l'humain et la machine, entre la performance technologique et la poésie du vivant.

Notre savoir-faire réside dans notre capacité à proposer des spectacles à plusieurs niveaux de lecture, où la virtuosité scénique se met au service d'un propos à la fois philosophique, poétique et accessible à tous.

En 2026, l'objectif sera de poser le socle artistique de cette nouvelle création à travers plusieurs périodes de recherche et d'écriture.

Puis, en 2027, nous entrerons en phase d'exploration au plateau, avant d'engager une dynamique de co-production et de partenariats.

Enfin, la création sera lancée fin 2027 pour une sortie prévue au printemps 2029.

Compagnonage 2026 – Fil-harmonie (Titre provisoire)

Spectacle très jeune public et familial

Direction Artistique : Sébastien Le Goaziou

Auteur / Interprète : Chloé Court

Metteur en scène : Milan Blondio

Sortie prévue : Printemps 2026

Ce projet s'inscrit dans la continuité de notre démarche : révéler de jeunes artistes, croiser les disciplines et donner naissance à des formes à la fois exigeantes et accessibles.

Pensé pour le très jeune public, Fil-Harmonie proposera une expérience douce et poétique, où la performance circassienne dialoguera avec la fragilité du monde.

Sur le fil — au sens propre comme au figuré — l'interprète explorera les équilibres invisibles qui relient les êtres, les sons et les émotions. Entre acrobatie, fil et mouvement chorégraphié, le spectacle offrira une immersion sensorielle, simple et sincère, dans un univers visuel fort et évocateur.

Comme dans toutes nos créations à destination du jeune public, une lecture adulte subtilement intégrée viendra enrichir le propos : derrière la douceur, une réflexion sur nos déséquilibres intérieurs et collectifs.

Avec une forme légère de 25 à 35 minutes, Fil-Harmonie ambitionne de toucher toutes les générations, de susciter l'émerveillement, et de rappeler qu'entre tension et harmonie, le monde tient... sur un fil..



C H A P I T R E T R O I S

LA DIFFUSION

Bilan de la diffusion des spectacles 2023 / 2024 / 2025

Dates	Structures	Ville	Spectacle	Nbre de rep
2023				
Dimanche 30 juillet 2023	24h de la barque	Saint-Hilaire la Palud	Cabaret Spontané - dur	1
Samedi 29 juillet 2023	24h de la barque	Saint-Hilaire la Palud	Cabaret Spontané - dur	1
vendredi 08 décembre 2023	déambulateur Marché de Noël	Fors	Cabaret Spontané - dur	1
2023-07-14 00:00:00	festival la parade des 5 sens	Hastingues	Pas si bête	2
Dimanche 16 juillet 2023	Tournée Place aux Mômes	Plouguerneau	Pas si bête	1
Jeudi 03 août 2023	Tournée Place aux Mômes	Perros-Guirec	Pas si bête	1
Jeudi 10 août 2023	Tournée Place aux Mômes	Pléneuf Saint-André	Pas si bête	1
Jeudi 20 juillet 2023	Tournée Place aux Mômes	Saint-Quay-Portrieux	Pas si bête	1
Jeudi 27 juillet 2023	Tournée Place aux Mômes	Carantec	Pas si bête	1
Lundi 07 août 2023	Tournée Place aux Mômes	Plougasnou	Pas si bête	1
Lundi 10 juillet 2023	Mairie	Fouras	Pas si bête	1
Lundi 17 juillet 2023	Tournée Place aux Mômes	Plouescat	Pas si bête	1
Lundi 24 juillet 2023	Tournée Place aux Mômes	Trebeurden	Pas si bête	1
Lundi 31 juillet 2023	Tournée Place aux Mômes	Pénestin	Pas si bête	1
Mardi 07 mars 2023	Ape	Saint-Maxire	Pas si bête	1
Mardi 08 août 2023	Tournée Place aux Mômes	Binic	Pas si bête	1
Mardi 11 juillet 2023	CHU de Poitiers Miletie	Poitiers	Pas si bête	1
Mardi 18 juillet 2023	Tournée Place aux Mômes	Fouesnant	Pas si bête	1
Mardi 19 septembre 2023	représentation scolaire	Loretz d'Argenton	Pas si bête	1
Mardi 1er août 2023	Tournée Place aux Mômes	Carnac	Pas si bête	1
Mardi 25 juillet 2023	Tournée Place aux Mômes	Le Guilvinec	Pas si bête	1
Mercredi 02 août 2023	Tournée Place aux Mômes	Arzon	Pas si bête	1
Mercredi 09 août 2023	Tournée Place aux Mômes	Cancale	Pas si bête	1
Mercredi 19 juillet 2023	Tournée Place aux Mômes	Névez	Pas si bête	1
Mercredi 26 juillet 2023	Tournée Place aux Mômes	Roscoff	Pas si bête	1
Samedi 09 décembre 2023	Le Nautil/C.E Piriou	La Forêt-Fouesnant	Pas si bête	1
Samedi 16 décembre 2023	APE Chey/Chenay	Chenay	Pas si bête	2
Samedi 28 octobre 2023	Espace Athéna	Ergué-Gabéric	Pas si bête	2
Vendredi 04 août 2023	Tournée Place aux Mômes	Locquirec	Pas si bête	1
Vendredi 11 août 2023	Tournée Place aux Mômes	Saint-Cast	Pas si bête	1
Vendredi 21 juillet 2023	Tournée Place aux Mômes	Erquy	Pas si bête	1
Vendredi 28 juillet 2023	Tournée Place aux Mômes	Landéda	Pas si bête	1
Dimanche 09 juillet 2023	La Motte Aubert	Saint-Saturnin du Bois	Plumes et poussière	1
Dimanche 17 décembre 2023	APE	Verruyes	Plumes et poussière	1
Mercredi 13 décembre 2023	Arbre de Noël CMCAS	Verruyes	Plumes et poussière	1
Samedi 16 décembre 2023	Hôtel La Grange Niort/CSE Otis	Niort	Plumes et poussière	1
Samedi 02 décembre 2023	Salle des fêtes	Vançais	Rapl'apla	1
Samedi 16 décembre 2023	APE	Le Vanneau-Irleau	Rapl'apla	1
Lundi 18 au vendredi 22 décembre	Le Moulin du Roc	Waterplouf noyade interdite	Waterplouf	8
Dimanche 24 septembre 2023	Centre Alexis Perret	Serres-Castet	Waterplouf noyade inte	1
Jeudi 14 décembre 2023	saison La Salicorne	Saujon	Waterplouf noyade inte	2
Lundi 25 septembre 2023	Centre Alexis Perret	Serres-Castet	Waterplouf noyade inte	1
Samedi 21 octobre 2023	Le Metallum- tout public	Melle	Waterplouf noyade inte	1
Vendredi 09 juin et samedi 10 juin	La Maline	La Couarde sur Mer	Waterplouf noyade inte	3
Vendredi 20 octobre 2023	Espace Agapit	Saint-Maixent l'Ecole	Waterplouf noyade inte	2
Total annuel				59
2024				
31 mars et 1er avril	Coudray-Salbart	Echiré	Cabaret Spontané - dur	1
Dimanche 15 septembre	Saison AH	Reffannes	Oups	1
Jeudi 12 septembre	Lycée Thomas jean Main	Niort	Oups	1
Dimanche 09 juin	Fête APE	Montendre	Pas si bête	1
Dimanche 15 décembre	Mairie	Saint-Rogatien	Pas si bête	1
Dimanche 16 juin	Fête Quartier Bellevue	Brest	Pas si bête	1
Dimanche 28 juillet	Festival Ecaussysteme	Gignac	Pas si bête	1
Dimanche 8 décembre	APE	Chérac	Pas si bête	1
Jeudi 14 mars	APE	Rivedoux-Plage	Pas si bête	1
Jeudi 18 juillet	Festival rencontres enchantées	Saubrigues	Pas si bête	2
Jeudi 1er août	Festival Précaire	Eymoutiers	Pas si bête	1
Lundi 16 décembre	Mairie	Brioux-sur-Boutonne	Pas si bête	2
Lundi 23 décembre	Mairie	La Couarde sur Mer	Pas si bête	1
Lundi 29 juillet	Programmation estivale	Saujon	Pas si bête	1
Mardi 17 décembre	Ecole	Saint-Germain de Lusignan	Pas si bête	1
Mercredi 17 juillet 2024	programmation estivale	Périgny	Pas si bête	1
Mercredi 21 août	programmation estivale	Piriac	Pas si bête	1
Mercredi 26 juin	Programmation estivale	Soyaux	Pas si bête	1
Mercredi 31 juillet	programmation estivale	Chatellailon Plage	Pas si bête	1
Mercredi 4 décembre	APE Sainte-Marie Saint-Joseph	Secondigny	Pas si bête	1
Samedi 17 août	Festival Voltiges Poitevines	Montmorillon	Pas si bête	1
Samedi 17 février	festival oups	Brest	Pas si bête	1
Samedi 25 mai	Fête du jeu	Péruil - Val des Vignes	Pas si bête	1
samedi 3 août	Festival Précaire	Aubusson	Pas si bête	1
Samedi 30 novembre	CE Steco	Pompaire	Pas si bête	1
Samedi 7 décembre	APE	La Jarrie	Pas si bête	1

Samedi 7 et dimanche 8 septembre	Festivadour	Saubusse	Pas si bête	1
Samedi 8 juin	10 ans de la Cirquerie	Dissay	Pas si bête	1
Vendredi 06 décembre	Mairie	Lucs sur Boulogne	Pas si bête	1
Vendredi 13 décembre	APE	Saint-Aubin-Le-Cloud	Pas si bête	1
Vendredi 14 juin	APE	Melle	Pas si bête	1
Vendredi 16 août	programmation estivale	Ile d'Aix	Pas si bête	1
Vendredi 2 août	Festival Précaire	Bellac	Pas si bête	1
Samedi 28 septembre 2024	APE	Loire-Les-Marais	Pas si bête	1
Dimanche 15 décembre	APE	Voulmentin	Plumes	1
Jeudi 05 décembre	APE	Biard	Plumes	1
Vendredi 13 décembre	Mairie	Salles-sur-Mer	Plumes	1
Dimanche 15 décembre	Arbre de Noël	Valence-en-Poitou	Raplapla	1
Mardi 02 avril	Ecole St Eutrop	Saintes	Raplapla	1
Mardi 17 décembre	Relais petite enfance	Pamproux	Raplapla	1
vendredi 19 janvier	Ecole Pérochon	Niort	Raplapla	1
Dimanche 24 mars	CSC Carnaval	Melle	Cabaret Spontané - dur	1
Vendredi 08 mars	Communauté de communes/Carnaval	Rives d'Autise	Cabaret Spontané - dur	1
Samedi 14 décembre	CSE Caf Deux-Sèvres	Niort	Tourne pas rond	1
Samedi 15 juin	Festival Avataria	Saint-Georges-les-Baillargeat	Tourne pas rond	1
Jeudi 19 décembre	Palais des Congrès	Loudéac	Waterplouf	1
Jeudi 29 février	Association Entracte	Mugron	Waterplouf	1
Samedi 26 octobre	L'Athéna	Ergué-Gabéric	Waterplouf	2
Samedi 6 juillet	Festival au Village	Brioux-sur-Boutonne	Waterplouf	1
Vendredi 17 et samedi 18 mai	festival Tête en l'R	Aiffres	Waterplouf	3
Vendredi 20 décembre	Palais des Congrès	Loudéac	Waterplouf	2
Vendredi 29 novembre	HLM Jardin de Verre	Cholet	Waterplouf	1
Total annuel				58
2025				
Dimanche 02 février	Maison de quartier	Poitiers	Raplapla	1
Samedi 5 juillet	Crèche Chat Perché	Roches Prémaries	Raplapla	1
Vendredi 12 décembre	Ape	Praillies	Raplapla	1
Vendredi 16 mai	Collège P et M.Curie	Niort	Oups	1
Vendredi 20 juin	APE	Granzay-Gript	Oups	1
Mercredi 30 juillet	festival les Martinelles/Mairie	Saint-Martin de Ré	Oups	1
Jeudi 31 juillet	Ville - Programmation estivale	Ergué-Gabéric	Oups	1
Lundi 04 août	Les lundis de l'Arsenal	Rochefort	Oups	1
Mercredi 13 août	Ville - Programmation estivale	Périgny	Oups	1
Samedi 16 août	Ville - Programmation estivale	Saint-Martin De Crau	Oups	1
Jeudi 10 juillet	Programmation estivale - Médiathèque	Caunay	Tourne pas rond	1
Samedi 27 septembre	CSC	Benêt	Tourne pas rond	1
Dimanche 14 décembre	Mairie	Vanzay	Tourne pas rond	1
Jeudi 18 et vendredi 19 septembre	MJC Champ libre	Availles Limouzine L'Isle Jou	Plumes	2
Vendredi 05 décembre	Comité des fêtes	Biard	Plumes	1
Dimanche 07 décembre	Asso commerçants	Beauvoir-sur Niort	Plumes	1
Vendredi 19 décembre	Ape ecole Agrippa d'Aubigné	Niort	Plumes	1
Samedi 20 décembre	Ape	Chenay	Plumes	1
13 et 14 décembre	Agence Parlons de vous	Cognac	cabaret spontané	2
Mercredi 12 février	La Grange de Bessines	Bessines	Pas si bête	1
Vendredi 21 février	foyer rural	Mairé-Lévescault	Pas si bête	1
Dimanche 09 mars	Mairie	Cercoux	Pas si bête	1
Mercredi 12 mars	Ecole	Sainte-Néomaye	Pas si bête	1
Jeudi 15 au samedi 17 mai	Caravane AH	Parthenay	Pas si bête	4
Samedi 14 juin	festival Melleran en scène	Melleran	Pas si bête	1
Mercredi 23 juillet	Ville - Programmation estivale	Piriac sur Mer	Pas si bête	1
Jeudi 24 juillet	Ville - Programmation estivale	Ploërmel	Pas si bête	1
Samedi 26 et dimanche 27 juillet	24h de la barque	Saint-Hilaire La Palud	Pas si bête	2
Samedi 02 août	Festival les ondes sen melent	Saint-Hilaire de Villefranche	Pas si bête	1
Dimanche 03 août	Festival rue/mairie	Miramont-De-Guyenne	Pas si bête	2
Samedi 25 octobre	organisé par la médiathèque	Magné	Pas si bête	1
Dimanche 07 décembre	espace culturel L'Etincelle	Ablis	Pas si bête	1
Vendredi 12 décembre	Ape	Goueux	Pas si bête	1
Samedi 13 décembre	CE	Melle	Pas si bête	1
Mardi 16 décembre	APE	Saint-Hilaire la Palud	Pas si bête	1
Mercredi 17 décembre	Mairie	Chaniers	Pas si bête	1
Jeudi 18 décembre	Ecole	Saivres	Pas si bête	1
Vendredi 19 décembre	Ape	Secondigné sur Belle	Pas si bête	1
Samedi 20 décembre	CSE ALTIMA ASSURANCE	Aiffres	Pas si bête	1
Dimanche 16 février	Atrium	Dax	Waterplouf	1
Dimanche 20 juillet	Festival Rencontres Enchantées	Saubrigues	Waterplouf	1
Samedi 14 novembre	Mairie Puilboreau	Puilboreau	Waterplouf	2
24/11/25	Escale 535	Saint Jean de Luz	Waterplouf	1
Total annuel				50

Diffusion en danger...

Après un retour progressif à la normalité observé l'an dernier, la situation du spectacle vivant semble aujourd'hui plus fragile que jamais.

Les difficultés de diffusion se font sentir dans tous les réseaux : baisse du nombre de représentations, budgets de programmation en recul, et incertitudes généralisées chez les diffuseurs comme chez les partenaires institutionnels.

Notre visibilité, bien que consolidée par la qualité artistique reconnue de nos créations, tend à s'éroder dans un contexte où les enveloppes de financement se réduisent à peau de chagrin. Ce constat, partagé par de nombreuses compagnies, souligne la nécessité d'un soutien renforcé aux structures qui, comme la nôtre, œuvrent depuis des années à la vitalité culturelle du territoire.

Malgré ces obstacles, nous poursuivons nos efforts : maintenir les emplois, garantir des conditions de travail dignes pour les artistes et techniciens, et continuer à proposer des spectacles exigeants et accessibles à tous.

Perspectives de diffusion

Tourne pas rond

- 27/07/26 Le Vanneau-Irleau (79) 2 représentations

Raplapla

- 21/03/26 Châtellerault (86) 1 représentation

Pas Si Bête

- 27/01/26 Thorigné (79) 1 représentation
- ??/02/2026 Mérinchal (23) 1 représentation
- 16/05/2026 Mauléon (79) 1 représentation
- 07/07/2026 Lignac (36) 1 représentation
- 08/07/2026 Neuvy-le-Roi (37) 1 représentation
- 21/07/2026 Rochefort (17) 1 représentation
- 23/07/2026 Piriac sur Mer (4) 1 représentation
- 26-27/09/2026 Noimoutier en l'Île (85) 2 représentations
- 30/10/2026 Loudéac (22) 2 représentations
- 04/11/2026 Lamballe (22) 2 représentations
- 06/11/2026 Lesneven (29) 2 représentations
- 12/11/2026 Capbreton (40) 1 représentation
- 13-14/11/2026 Bidart (64) 2 représentations
- 15/11/2026 Chatellaillon-Plage (17) 1 représentation

OUPS, "Livraison d'enfer"

- 15-17/05/26 Festival AH - Parthenay (79), 3 représentations
- 04/07/2026 Bressuire (79) - Festival des arts de rue, 1 représentation
- 11/07/2026 Brioux-sur-Boutonne (79) - Festival au Village, 2 représentations
- 13/07/2026 Lagord (17) 1 représentation
- 14/07/2026 Meschers sur Gironde (17) 1 représentation
- 15/07/2026 Soulac (33) 1 représentation
- 22/07/2026 Uzerche (19) 1 représentation
- 30/07/2026 Fouras (17) 1 représentation
- 31/07/2026 Plöermel (56) 1 représentation
- 01/08/2026 Matha (17) 1 représentation
- 22/08/2026 Loudun (86) - Festival Lug'en scène, 1 représentation
- 13/08/2026 Soyaux (16) 1 représentation
- 12/09/2026 Saubusse (40) - Festival Festivadour, 1 représentation
- 16/10/2026 Surgères (17) 1 représentation

Waterplouf, "Noyade interdite"

- 24/09/26 Questembert (56) 2 représentations
- 09/10/2026 Saint-Hilaire-De-Riez (85) 2 représentations
- 10/10/2026 Civray (86) 2 représentations
- 11/12/2026 La Forêt-Fouesnant (29) 1 représentation
- 12/12/2026 Dinan (22) 2 représentations
- 17/12/2026 Lons (64) 2 représentations

Avec nos différents spectacles et notre diversité de propositions (jeune public, public familial, scolaires...), nous continuerons de nourrir le lien avec le tissu d'institutions et répondrons à la demande des associations (APE), écoles, lycées, RAM, crèches, CSC et MPT, CCAS, collectivités locales (mairies, communautés de communes, communautés d'Agglomération, conseils départementaux) et Comités d'Entreprises avec notre **Cabaret spontané**.

Les spectacles **Pas Si Bête, Plumes et Poussières, Raplapla, Tourne Pas Rond** ont été largement diffusés auprès de notre cercle dit de proximité. Notre ambition depuis plus d'un an est de continuer nos efforts pour sortir du périmètre Poitou-Charentes pour envisager une circulation de nos spectacles en Nouvelle Aquitaine et régions voisines (Pays de Loire, Bretagne, Centre...).

Nous continuerons de nous appuyer sur les dispositifs émanant des conseils départementaux : les aides à la diffusion culturelle en milieu rural pour tous nos spectacles en Deux-Sèvres et désormais en Charente-Maritime et l'OARA.

En effet, l'autonomie technique de nos spectacles jeune public adaptables en salles non équipées est un facteur prépondérant qui nous permet d'atteindre un public scolaire et tout public dans des zones non distribuées par un opérateur culturel.

Pour le spectacle "Oups", en parallèle du travail de diffusion en direction des festival de rue, nous maintenons une stratégie de diffusion axée sur les collèges et les lycées. Ce spectacle a été très bien accueilli par cette tranche d'âge spécifique, et nous souhaitons renforcer cette dynamique. Les conditions techniques et logistiques de "Oups" sont idéales pour les établissements scolaires qui peinent souvent à programmer des spectacles en raison de contraintes liées aux déplacements vers les lieux culturels. En proposant des représentations directement au sein des établissements, nous facilitons l'accès à la culture pour les jeunes et répondons aux attentes des équipes pédagogiques en adaptant les outils EAC au programme.

Par ailleurs, nous continuerons de le présenter dans des festivals de rue régionaux et nationaux, et notamment l'ambition de participer de nouveau au festival d'Aurillac en 2026.

Concernant Waterplouf :

Nous continuerons à travailler la diffusion en Région Nouvelle-Aquitaine ainsi qu'en Bretagne, Pays de Loire et bien au delà sur le sol national en s'appuyant sur les réseaux jeune public régionaux : Ancre, Plato, PJPO Occitanie.. ainsi que le réseau des Ligues de l'Enseignement par leur festival national Spectacles en recommandé mais en région sur leurs festivals régionaux.

Nous privilégions les scènes conventionnées à travers le réseau du Chaînon Manquant et son maillage régional, du réseau 535 et salles techniquement aptes à accueillir ce spectacle.

Nous postulerons au festival international "Au bonheur des Mômes et envisageons Avignon pour 2027.

Enfin nous sommes invités à nous produire aux prochaines rencontres professionnelles du réseau 535 : l'Escale en Pays Basque en novembre prochain.

CHAPITRE QUATRE

L'ACTION CULTURELLE



Constat

De par sa nature et son histoire, le cirque est avant tout un art populaire. Parce qu'il privilégie la prouesse physique plutôt que le texte et l'expression corporelle. Il est un langage universel et accessible à tous et toutes. Il se joue dans des espaces géographiques et sociaux diversifiés et permet souvent d'amener la culture là où les équipements culturels font défaut. Cet engagement à faire œuvre de démocratisation n'a pas empêché au cirque de se moderniser en empruntant les notions de « mise en scène » et en intégrant d'autres disciplines artistiques telles que la danse, la musique, le théâtre, les arts plastiques, etc....

Cette complétude fait de lui un outil puissant pour s'éveiller, s'émerveiller et partager. De fait, il induit une dynamique très positive sur l'ouverture culturelle et la transversalité des valeurs qu'il diffuse ainsi que sur les qualités, compétences, disciplines et savoirs être qu'il requiert (expression, maîtrise de la langue, mathématique, éducation physique et sportive, histoire, enseignement civique et moral, musique, concentration, écoute, présence, entre-aide, générosité, hygiène, respect, confiance en soi... la liste n'est pas exhaustive...).

Pourquoi ?

Parce que nous considérons que l'accès à la culture et aux pratiques artistiques est un droit pour l'ensemble des populations d'un territoire, nous nous engageons depuis des années à développer et mener à bien des actions à l'intérieur et en dehors de nos murs, à destination du plus grand nombre. Parce que tous ces instants qu'on ne voit pas forcément sur scène participent à part entière à notre projet. Pour permettre au plus grand nombre de s'exprimer et de s'épanouir, d'apprendre et de pratiquer, d'aller à la rencontre des autres et de partager. Pour créer des passerelles entre amateurs et professionnels. Pour permettre à tous et toutes l'acquisition d'une culture du spectacle.

Pour rendre le public créateur et acteur de ses choix, d'enrichir sa culture et d'aiguiser son sens critique, telles sont les ambitions de nos actions culturelles, qui croisent pratiques ludiques, résidence de création, collectage, chantier participatif convivialité, et créativité tous azimuts.

Comment ?

En lien avec nos créations,

Souhaitant agir tant au niveau du contenu, de la direction, de l'appropriation que sur celui du vivre ensemble, et afin d'inscrire les futurs spectacles dans une perspective de démocratisation et de démocratie culturelle, il nous paraît incontournable de créer au contact des publics, des habitants, des professionnels concernés par notre thématique et nos enjeux. C'est pourquoi nos résidences de création et d'écriture sont accompagnées d'échanges, de collectes d'idée, de chantiers participatifs auprès de publics hétéroclites.

En proposant des actions d'éducation artistique, de médiation, de bord plateau après nos prestations et en encourageant les œuvres nouvelles, nos actions sont destinées à un large panel de publics, de la petite enfance aux seniors, avec la volonté de s'adresser au plus grand nombre – quels que soient les moyens financiers, les disponibilités et les aptitudes de chacun –, dans le souci constant du vivre ensemble et du décroisement générationnel.

Pour les scolaires, une éducation artistique est proposée sous forme d'ateliers et de spectacles, auxquels il convient d'ajouter les ressources et outils mis à disposition des enseignants.

Pour les publics dits spécifiques (personnes en situation de handicap, hospitalisées, en réinsertion sociale, en placement judiciaire, seniors, personnes âgées dépendantes), des actions particulières sont conduites, en concertation avec les équipes responsables, afin de leur faciliter l'usage et la pratique de notre discipline.

En lien avec nos créations:

Dans le cadre du spectacle **Pas si bête**

- Au Théâtre de la Maline :

Bords plateaux en lien avec 3 représentations, 200 participants

- À Pleumartin :

Bords plateaux en lien avec 2 représentations, 160 participants

Dans le cadre du spectacle **Waterplouf, Noyade interdite** :

- À Serre Castet, avec 20 lycéens d'une classe option art. 2 h de médiation et bord plateau et 20 familles au Centre Social Alexis Peret (64)

- À Thouars, avec 15 élèves du lycée Jean Moulin dans le cadre d'une semaine banalisée confiance en soi. Recherche et travail technique autour de l'objet Bouée, suivi d'une représentation des élèves.

- Avec le collège de Mauzé-sur-le-Mignon, dans le cadre de l'aide à la création du Conseil Départemental des Deux-Sevres, nous avons travaillé pendant 40 heures avec une classe. Un temps extra-scolaire a été organisé en partenariat avec le CSC de Mauzé-sur-le-Mignon.

- À Mugron, avec 20 élèves du lycée pro : 2 h de médiation

- À Cholet (49), proframmmation du "Jardin de verre", avec 2 classes de primaire. 4 h de médiation et bord plateau.

- La Tessouale (49) , hors les murs : 12 jeunes de 10 à 13 ans

Dans le cadre de la création de **Plumes et Poussière** :

Bords plateaux, présentation d'étape de travail, et recherche autour de l'équilibre et la plume.

Au CSC du Perthuis à La Rochelle : 15 jeunes de 10 à 15 ans

Au CSC de Sainte-Pezenne à Niort : 20 jeunes de 8 à 13 ans

Dans le cadre de la création **OUPS** :

Grâce à l'aide à la création du Conseil Départemental des Deux-Sevres, nous avons travaillé pendant 30 heures avec une classe de 4ème en avril 2025.

Réalisation d'une vidéo de sensibilisation en partenariat avec la ressourcerie "BAZAR ETC"
Plusieurs temps de rencontres et d'échanges autour de la thématique de la sur-consommation pour écrire les contenus de la vidéo et des scènes burlesques et circassiennes.

L'action culturelle | Projet 2025/2026

Pas si Bête à l'école de Saivres (79) - Projet PEAC

Période : mai–juin 2026 • Lieu : école maternelle & élémentaire de Saivres

Cirque en Scène mènera une résidence artistique autour du spectacle Pas si Bête, articulée entre pratique circassienne, expression corporelle et sensibilisation au vivant. Le projet est adapté par niveaux avec des volumes dédiés (hors restitution) :

PS/MS : 10 h de pratique.

GS/CP/CE1 : 12 h de pratique.

CE2 : 15 h de pratique.

CM1/CM2 : 15 h de pratique.

Restitution : Présentation publique en fin de résidence (devant les familles et/ou l'ensemble de l'établissement), valorisant le travail des élèves, l'esprit de coopération et la créativité..

Nos spectacles AMATEURS

"Contrôle Z", 15 jeunes de 14 à 18 ans

Ils sont nés dans un monde saturé d'images, de notifications et de contradictions.

Leur quotidien tient dans la paume d'une main, mais leurs rêves, eux, débordent de l'écran.

Ils observent un monde qu'on efface plus vite qu'on ne le répare, et ils se demandent : peut-on faire "undo" sur l'humanité ?

Avec leurs corps comme seul langage, ces jeunes artistes explorent le vertige de l'instant, le besoin d'appartenance, l'urgence de ralentir.

Leurs prouesses techniques deviennent des métaphores d'un équilibre à retrouver, entre l'humain et le numérique, le réel et le virtuel, le courage et la peur.

À travers leurs acrobaties, leur humour et leur sincérité, ils questionnent notre époque : comment rester soi-même dans un monde qui défile trop vite ?

Ils ne cherchent pas à donner des leçons, seulement à nous rappeler que malgré tout, il reste du mouvement, de la joie, et cette irrépressible envie de recommencer autrement.

Mise en scène : Julien Pierre

Représentations prévues : Cirque en Scène en fête (Niort), Festival au Village (Brioux-sur-Boutonne), et CIRC'a – Rencontres nationales de cirque..



C H A P I T R E C I N Q

FONCTIONNEMENT DE LA COMPAGNIE

Renseignements administratifs

La structure

C'est une association loi 1901 qui a pour buts :

- Enseigner les Arts du cirque dans le cadre d'une pratique Amateure et Professionnelle Deux-Sèvres, Régional et National.
- Concevoir, réaliser et produire des spectacles
- Diffuser des œuvres du spectacle vivant en lien avec les Arts de la piste et en favorisant la mixité des Arts (danse, théâtre, musique, arts plastiques...)
- Favoriser la mise en place de Formations au Arts du cirque

Parution au journal officiel : 17 septembre 1993.

N° inscription De préfecture : W792000472

N° Siret : 41317689200029

Code APE : 9001Z

Licences d'entrepreneur du spectacle vivant :

- | | |
|---|------------------------|
| - Exploitant de Lieu : Chapiteau de la ville de Niort | 1PLATESV-R-2022 003019 |
| - Producteur de Spectacles | 1PLATESV-R-2022 003024 |
| - Diffuseur de Spectacles | 1PLATESV-R-2022 003025 |

Agréments administratifs :

- Association Jeunesse et Education Populaire : 79 JEP 2023-14 (Préfecture des Deux-Sèvres)
- Habilitation à recevoir des dons et à délivrer des reçus fiscaux depuis le 25 février 2009 par la Direction Générale des Finances Publiques

Situation fiscale de l'association : non soumis aux impôts commerciaux depuis le 23/04/2003

Les comptes de l'association sont visés par l'expert-comptable du cabinet Barkertilly Strego de Poitiers.

Le Conseil d'Administration (CA) et le Bureau :

Ils sont composés à ce jour de 8 membres.

Une équipe dirigeante engagée, dynamique, efficace, bricoleuse et disponible :

- Au poste de Présidente : Fanny SUIRE
- Au poste de Trésorière : Éléonnie DARFEUILLE
- Au poste de Secrétaire : Jean-Marc BOUTIN
- Et les autres membres : René BÉNUFFÉ, Mikaël CHESNOT-MAUDUIT, Sandra FELACO, Chloé LARGEAU, Paul HERAULT.

Le personnel

Une équipe de 32 salariés en 2025 avec 9 permanents

Les personnes en charge du travail administratif :

Muriel GRELIER, en CDI - depuis 2002 - à 80% dont Administratrice à 25 % pour la Compagnie
Dominique TEXIER, en CDI – depuis 2017 - à Plein temps : Chargé de la Communication et de la Diffusion.

Maud LE CHARTIER : poste à 65 % : Chargée des usagers du Fil Rouge (poste mutualisé financé par la Région Nouvelle Aquitaine et géré par le Groupement Employeur GEC 79)

Le responsable du projet artistique :

Sébastien LE GOAZIOU, Intermittent du spectacle.

Le responsable du pôle école :

Laura COURILLEAU, en CDI – depuis 2022 - à Plein temps : Chargée de la coordination de l'école.

Professionnels qui oeuvrent au sein du pôle Compagnie :

Artistes et Techniciens associés (intermittents du spectacle) tels que :

Sebastien LE GOAZIOU (Artiste de cirque et Metteur en Scène), **Arthur TOURENNE** (Artiste de cirque et Metteur en Scène), **Isa MUNOZ** (Artiste de cirque), **Ruth GELJON** (Artiste de cirque et Metteur en Scène), **Audrey MINAUD** (Artiste de cirque et Metteur en Scène), **Gésabelle CLAIN** (Metteur en Scène), **Mathieu TEXIER** (Artiste de cirque), **Thierry FAUCHER** (dit Titus) (Metteur en Scène), **Dominique DRUJON** (Décoratrice), **Gwénaëlle GRIGNON** (Technicien Lumière), **Nicolas BILHEU** (Technicien Lumière), **Angéline HÉRISSE** (Metteur en Scène), **Pascal FOURNIER** (Artiste de cirque et Metteur en Scène), **Julien PIERRE** (Interprète, metteur en scène, technicien), **Martin BOUHET** (technicien lumière) **Chloé COURT**, **Cyril COTTRON** (Artiste de cirque) et tous les autres qui interviennent.

Formateurs qui oeuvrent au sein du pôle école:

Milan BLONDIO, **Maxime DEMBA**, **Joanna CORDIER**, **Prime EZINSSÉ**

Les locaux

Siège Social : Le Fil Rouge 30 Chemin des coteaux de Ribray à Niort.

Le bâtiment que nous partageons avec La Compagnie La Chaloupe depuis 2002 nous est mis à disposition par la Ville de Niort.

Ces anciennes usines Erna Boinot réhabilitées, le jardin partagé, le Chapiteau de La Ville de Niort forment un îlot culturel dans le quartier de La Gavacherie. Cet espace est nommé le Fil Rouge.

Lieux d'activités

• Le bâtiment

La Ville de Niort nous met à disposition ce bâtiment qui regroupe :

Salle d'activité cirque de 400 m², une Salle d'expression, 2 vestiaires, Bureaux d'accueil, de direction et espace de travail des formateurs, Salle costumes, Salle de Décor / Atelier, Salle de Réunion et Coin cuisine

Tout le bâtiment est en gestion commune avec La Compagnie La Chaloupe.

• Le Chapiteau

La Ville de Niort nous a aussi missionnés depuis mars 2010 pour être le gestionnaire de leur Chapiteau avec son plancher, les gradins et le chauffage.

Le coût annuel de ces lieux pour la part Compagnie s'élève à 6 229 € (comprenant l'assurance, le salaire d'entretien ménage, l'ensemble des fluides (eau, gaz, électricité et téléphone), la maintenance de chauffage.).

La situation chiffrée 2025

La Compagnie Cirque en Scène a été sollicitée de nombreuses fois pour des spectacles et/ou actions culturelles. Nous avons été amenés à créer, à imaginer, à retravailler.

Spectacles	Spectateurs
- Pas si bête	4 125
- Raplapla	310
- Plumes et Poussière	516
- OUPS	4 060
- Waterplouf	1 165

En 2025, nous avons environ 10 176 spectateurs qui ont pu voir nos différents spectacles.

Nos Partenaires en 2025

Notre Association existe et a pris son essor grâce aux nombreux bénévoles et professionnels qui ont cru en nos projets, sans oublier nos partenaires institutionnels qui nous accompagnent aujourd'hui, et pour certains de manière permanente.

La Ville de Niort

Elle nous soutient de manière permanente (pour la Compagnie) :

- Mise à disposition des locaux au Siège Social : environ 9 700 € (valeur locative)
- Soutien à la structuration administrative : 3 150 €
- Soutien à la diffusion : 3 000 €
- Soutien à la création : 3 000 €

DRAC

EAC avec spectacle Oups : 2 000 €

Le Conseil Départemental des Deux-Sèvres

Soutien au fonctionnement : 2 964 €

Aide à la résidence au collège 5 300 €