



Ce spectacle pour enfants et familles évoque, avec humour et fantaisie, cet univers plaisant et un peu inquiétant parfois ; la mer. Au croisement du cirque, du théâtre burlesque et de la poésie, il se décline autour de la bouée. Cet objet aquatique enfantin, entre eau et air, fragile et sécurisant à la fois, est traité sous différentes formes : théâtre d'objet, agrès de cirque, décors imaginaires...

*Et si on t'emmenait à la mer...
Bienvenue dans le petit cirque aquatique. Les pieds dans l'eau, la tête dans les nuages.
Dans cette drôle de parade des océans, il y a...
Des bouées en vagues en voile, des bleues azur, des rouges corail, des vertes et des pas dures, des gonflées à bloc...
Un maître-nageur trop géant. Un baigneur tout triquiqui. Un cours de natation acrobatique. Une fausse noyade.
Une drôle de ménagerie ; puces de mer, crabe bancale, mouette neuse, vieux loups de mer, canards laqués, poisson clown, hommes grenouilles et même... un presque lévithan.
Un bateau qui ne manque pas d'air. Deux pitieux pirates. Une tempête qui rit qui pète. Un naufrage tragico-camique.
Voilà le grand charivari des fonds marins, la piste aux étoiles de mer. Une plongée dans les abysses de l'imagination pour nager, tout léger, dans le bonheur.*

LE CHANT DES SIRENES

LE MESSAGE DANS LA BOUTEILLE

Pour toute question ou pour jeter l'ancre avec nous, contactez :

Dominique Texier
(Chargé de Diffusion)
07 84 38 30 65
d.texier@cirque-scene.fr

Réseaux Sociaux
www.cirque-scene.fr
cirqueenscene
cirqueenscene

Adresse du Port d'Attache
(Adresse physique de la Compagnie)
30 chemin des coteaux de Ribray
79000 Niort
05 49 35 56 71

Merci à nos partenaires et co-producteurs de voguer avec nous !



Une production
Cirque en Scène

CIRQUE EN SCÈNE PRÉSENTE

Waterplouf

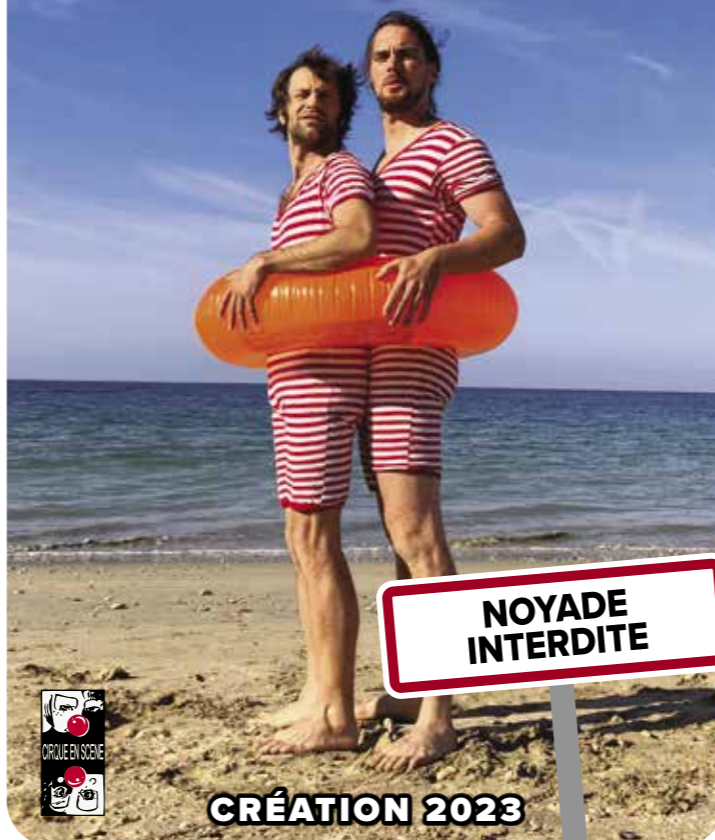

CRÉATION 2023

LE TRÉSOR ENFOUI

- UNE INNOVATION AQUATIQUE**
Un Spectacle qui Flotte au-dessus du Reste. En transformant un objet quotidien, la bouée, en un élément central de la scénographie, de l'agrès de cirque, et même de la narration, c'est une vague de créativité qui élève le spectacle à un tout autre niveau, offrant une expérience singulière et unique.
- PLUS QU'UN SPECTACLE, UNE ODYSSEE PHILOSOPHIQUE**
"Waterplouf" vous emmène dans un voyage burlesque et onirique qui éveille l'esprit autant qu'il émerveille les yeux. Préparez-vous à plonger dans les abysses de l'imaginaire !
- UN CROISEMENT DES GENRES**
Ce spectacle est au carrefour du cirque, du théâtre burlesque et de la poésie. Il évoque, avec humour et fantaisie, l'univers à la fois plaisant et mystérieux de la mer.
- UNE EXPÉRIENCE SENSORIELLE ET ÉMOTIONNELLE INOUBLIABLE**
La musique et la lumière sont soigneusement calibrées pour vous transporter dans un autre monde.
- UNE COMPLICITÉ ÉLECTRISANTE ENTRE LES ARTISTES**
Leur alchimie est si palpable qu'elle en devient presque tangible, créant une atmosphère chaleureuse et accueillante qui restera gravée dans la mémoire de votre public. Un véritable régal !
- UN SPECTACLE POUR TOUTES LES GÉNÉRATIONS**
"Waterplouf, Noyade interdite" n'est pas seulement un spectacle pour enfants ou adultes, mais une expérience familiale à part entière. Grâce à une écriture subtile, chaque moment offre une double lecture - une pour les enfants et une pour les adultes - rendant le spectacle universellement engageant et enrichissant.
- UN VOYAGE AU-DELÀ DU SPECTACLE**
Nous proposons des ateliers de médiation et des bords plateau, l'occasion de naviguer ensemble dans les eaux de la réflexion et de partager les émotions.
- UN SPECTACLE ÉPROUVÉ ET APPROUVÉ**
Avec 14 semaines de résidence artistique et des retours publics élogieux, nous avons peaufiné chaque détail.

ILS EN PARLENT MIEUX QUE NOUS ★★★★★

"Un grand merci à vous, nous avons passé une heure dans votre univers burlesque, à se tordre de rire avec mon fils de 7 ans. Quel plaisir de l'entendre rire aux éclats, de se cacher dans son tee shirt de peur que l'un d'entre vous ne maîtrise sa chute, ou d'être ému par la beauté de votre dernier décor [...] J'ai ri, lors de ce moment hors du temps, et j'en suis restée émue un bon moment. Un bravo particulier pour votre humour, votre complicité qui transperce la scène, et ce décor final, sous l'eau, des méduses, des bulles, ... j'étais comme une gamine de 10 ans."

Emilie et Lenny
spectateurs

"Cette nouvelle création de la compagnie Cirque en Scène est une belle réussite ! En séances scolaires ou en public familial, petits et grands ressortent avec le sourire et des bouées plein les yeux. Une heure de performance physique, d'humour, de jonglage, de fantaisie... Il y a un côté burlesque dans ce duo d'artistes, une projection de nos propres expériences à la plage ou dans l'apprentissage de la brasse. Une scène finale, comme une plongée dans les fonds marins, teintée de poésie !"

Ophélie Malais
Programmatrice jeune public,
La Maline,
Ré-domaine culturel

"Cirque en scène nous invite à la plage par une belle journée d'été. La bouée pour seul agrès, deux solides gaillards nous embarquent dans un monde joyeusement maritime ! La performance circassienne est indéniable, on en prend plein les yeux ! La mise en scène lumineuse et délicate de Titus rajoute à la magie de l'instant. Au-delà du rire qui, à n'en pas douter s'emparera de vous, je garde aussi en mémoire la poésie qui surgit au détour des péripéties que traversent Arthur et Sébastien. Un vrai moment d'émotion et de bonheur burlesque à partager en famille !"

Virginie Lemaitre
Programmatrice jeune public,
Le Moulin du Roc,
Scène nationale- Niort



L'APPEL DU LARGE TOURNÉE 2024-2025

- **29 février 2024**
Espace H. Emmanuelli
MUGRON (40)
- **17 et 18 mai 2024**
Festival Tête en l'R
AIFRES (79)
- **6 juillet 2024**
Festival au Village
BRIOUX-SUR-BOUTONNE (79)
- **26 octobre 2024**
Centre culturel L'Athéna
ERGUÉ-GABÉRIC (29)
- **29 novembre 2024**
Jardin de Verre Hors Les Murs
CHOLET (49)
- **19 et 20 décembre 2024**
Palais des Congrès
LOUDÉAC (22)
- **16 février 2025**
L'Atrium
DAX (40)

ÉQUIPE DE CRÉATION



Alban
PACHER

Sébastien
LE GOAZIOU

Martin
BOUHET

"Titus"
Thierry
FAUCHER

Arthur
TOURENNE

Dominique
TEXIER

CONDITION DE TOURNÉE

ESPACE SCÉNIQUE MINIMUM :

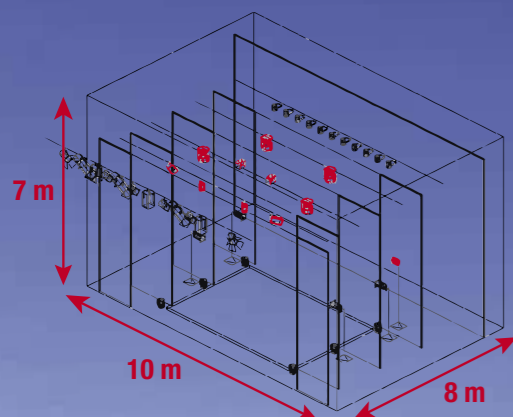

COÛT DE SESSION :

- 1 représentation : **2.000 €**
- 2 représentations : **3.000 €**
- + de représentations : **sur devis**

DÉFRAIEMENT :

3 personnes en tournée / à partir de Niort
1 € / km

Spectacle familial à partir de 5 ans
destiné aux SALLES ÉQUIPÉES
Durée : 55 minutes

Sébastien LE GOAZIOU - Auteur / Interprète

Capitaine artistique de la Compagnie Cirque en Scène, Sébastien est un véritable "anar-tiste" pluridisciplinaire qui navigue dans les eaux du cirque depuis 18 ans. Après avoir exploré les rivages de l'Afrique de l'Ouest, il est revenu au port en 2012 pour jeter l'ancre avec plusieurs compagnies renommées. Formé dans les arts de l'acrobatie, de la bascule et du clown, il est le phare qui guide notre navire artistique. Un véritable trésor d'humanité et de créativité, il jongle avec les éléments comme il jongle avec les émotions, faisant de chaque représentation une marée haute d'innovation et de passion.

Arthur TOURENNE - Auteur / Interprète

Second à bord de notre navire artistique, Arthur est un véritable marin d'eau douce et d'eau salée, à l'aise aussi bien dans les vagues sonores que dans les courants aériens du cirque. Formé au Conservatoire de Niort, il est un maestro du cor d'harmonie et de la batterie, mais aussi un circassien accompli. Naviguant entre les ports artistiques de Toulouse, Montpellier et Le Mans, Arthur est un véritable trésor d'aptitudes : percussionniste, compositeur MAO, porteur et maître du mât chinois. Un véritable dauphin dans notre mer artistique, Arthur apporte une touche de fantaisie et bonne humeur circassienne à chaque représentation.

Titus (Thierry FAUCHER) - Auteur / Metteur en Scène

Le timonier de notre aventure maritime, Titus, est un véritable phare dans la brume de la création artistique. Né à Niort, où il réside toujours, il a été surnommé "Titus" à l'âge de 5 ans, un nom qui évoque la force et la majesté du lion, tout comme son travail. Après une enfance heureuse et des études en animation à Tours, il a plongé dans le

grand bain du spectacle vivant. Fondateur et directeur artistique de la compagnie "Caus'Toujours", il est un véritable maître d'œuvre dans l'art de la parole, écrivant et interprétant des spectacles qui oscillent entre humour et profondeur. Grâce à ses talents multiples et à ses insomnies créatives, il a également écrit des albums pour enfants. Membre de l'ONUJUUU, il est le gouvernail qui dirige notre navire artistique, "Waterplouf, Noyade interdite", vers des eaux toujours plus captivantes.

Martin BOUHET - Régie et lumière

Le gardien de notre phare lumineux, Martin est l'artiste qui illumine nos horizons maritimes. Avec son expertise en éclairage, il crée l'ambiance aquatique qui submerge le public dans l'univers de "Waterplouf, Noyade interdite". Un véritable maître de la lumière qui guide notre navire artistique à travers les eaux sombres et mystérieuses.

Alban PACHER - Musicien et créateur de la bande son

Curieux de nature et touche à tout générique, Alban a orchestré une partition aquatique digne d'un grand bleu pour définir des espaces aussi particuliers que les fonds marins où l'ambiance d'un bord de mer dominical. Maître de cœur de ce chant des sirènes, il a su aborder cette création avec simplicité et brio, hisse et ho !

Dominique TEXIER - Chargé de Diffusion

Notre navigateur étoilé, Dominique, est celui qui ajuste les voiles et trace la carte pour que "Waterplouf, Noyade interdite" atteigne des ports toujours plus nombreux. Un véritable pilote dans notre aventure.

MÉDIATION LE COURANT MARIN

Après avoir levé l'ancre du spectacle, nous vous invitons à plonger dans des dialogues en bord de plateau et à naviguer à travers des ateliers de médiation, taillés sur mesure pour cinq groupes de moussaillons : Maternelles, Primaires, Collégiens, Lycéens et Familles.

PÉDILUVE

2 intervenants
20 participants

Durée: de 2 à 3h en fonction de l'âge
Contenu : Apport technique au choix cirque/musique/théâtre avec les bouées.
Temps convivia

PETIT BASSIN

2 intervenants
15 participants

Durée : 10h - 3 jours
Contenu : Apport technique cirque/musique/théâtre.
Recherche avec les bouées et élaboration d'un mini "waterplouf".

GRAND BASSIN

2 intervenants
15 participants

Durée: 20h- 5 jours
Contenu : Apport technique cirque/musique/théâtre
Recherche avec les bouées et élaboration d'un mini "waterplouf".

APPORTS TECHNIQUES

- Découverte et apprentissage d'outils du :
- Circassien (acrobatie, jongle, équilibre... connaissance de son corps, confiance...)
 - Musicien (écoute, chant, percussion corporel, rythmes communs...)
 - Comédien (présence, travail sur les émotions, création de personnage...)
 - Démarche créative (laboratoire, recherche)

EN TOILE DE FOND

UNE BOUÉE POUR SE JETER À L'EAU SÉRÈNEMENT

Les valeurs et objectifs qui animent nos interventions au delà de la dimension artistique sont le renforcement de la confiance en soi et de l'estime de soi, d'identifier et de dépasser nos croyances limitantes, l'esprit d'initiative, le développement de la créativité et de l'esprit critique.

Tarif horaire / artiste :
60 € (Tarif DRAC)

